

SUPERLOCK | SUPERLOCK2



Syntace SuperLock



Syntace SuperLock2

Wir gratulieren Ihnen zu Ihrer Syntace SuperLock Sattelstützenklemme. Lesen Sie bitte die komplette Montageanleitung, denn sie enthält wichtige Informationen und Praxistips. Bedenken Sie bitte, daß alle sicherheitsrelevanten Bauteile Ihres Fahrrades ein „Elefantengedächtnis“ haben: Sie merken sich alle Beschädigungen (Stürze, Überlastungen), auch wenn sie noch so lange her sind und addieren sich über die gesamte Nutzungsdauer auf. Bei Syntace Produkten haben wir eine gehörige Portion „Überlastungssicherheit“ eingebaut.

Ein regelmäßiges Auswechseln (z.B. alle 2 Jahre) der SuperLock ist nach unserem momentanen Stand der Erkenntnis nicht erforderlich. Erneuern Sie jedoch beim geringsten Zeichen einer Beschädigung diese Bauteile!

GEFAHR: Beschädigte Teile bitte nicht ausrichten oder „flicken“, sondern erneuern.

Andernfalls könnte das Teil versagen und ein Unfall mit schweren Verletzungen die Folge sein.

Einsatzzweck, bestimmungsgemäßer Gebrauch

Der Sattelstützenschnellspanner ist für Mountainbikes und für Straßenfahrräder geeignet. Der Syntace SuperLock Schnellspanner ist für den Einsatz auf befestigten Wegen, Straßen und den Offroad-Einsatz geeignet.

Montagekompatibilität

Prüfen Sie vor der Montage des Sattelstützenschnellspanners, ob der Außendurchmesser Ihres Rahmenrohres eines der unten angegebenen Durchmesser $\pm 0,2$ mm beträgt. Entgraten Sie, falls erforderlich, das Ende des Rahmenrohres innen und aussen.

Erhältliche Durchmesser:

	Sitzrohr \emptyset	Sattelstützen \emptyset
SuperLock 32	32 mm	27,2 mm
SuperLock 35/30.9	35 mm	30,9 mm
SuperLock 35/31.6	35 mm	31,6 mm
SuperLock 38	38 mm	34,9 mm

ACHTUNG: Beachten Sie die Vorschriften des Sattelstützenherstellers (besonders bei Carbonsattelstützen)!

TIPP: Für die aktuellsten technischen Angaben klicken Sie unter www.syntace.de auf - Sattelstützen -> SuperLock.

SuperLock Montage

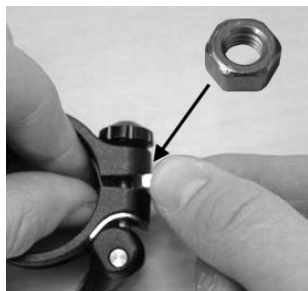

Um Kratzer am Rahmen speziell bei der Montage der SuperLock2 zu vermeiden, empfehlen wir eine Standard M5 Mutter als Hilfsmittel zu verwenden. Drehen Sie dazu die SuperLock2 mit der Unterseite nach oben, lösen Sie die Rändelmutter etwas und spreizen Sie die SuperLock2 mit den Fingern auseinander. Jetzt mit der anderen Hand vorsichtig die Mutter in den Klemmspalt schieben.

So kann die SuperLock2 leicht auf den Rahmen geschoben und dann die M5 Mutter wieder entfernt werden.

Die SuperLock kann selbstverständlich wie jeder andere Schnellspanner „nur auf das Sitzrohr geschoben werden“. Stecken Sie die SuperLock mit der Kunststoffdichtung nach oben auf das Rahmenrohr. Schieben Sie danach die Sattelstütze in das Rahmenrohr.

TIPP: Achten Sie dabei immer darauf, daß die Klemme nicht verdreht, sondern gerade auf dem Sitzrohr geklemmt ist (Bilder unten), da ansonsten bei starkem Einfedern des Hinterbaus je nach Modell die Sitzstreben an der Sattelklemme streifen können. Entfernen Sie bei einem Liteville-Rahmen am Besten die vordere Dämpferschraube und federn Sie den Rahmen vorsichtig ganz durch, um eine einwandfreie Position der SuperLock sicherzustellen. Der Klemmschlitz der SuperLock soll, von oben gesehen, parallel zum Rahmen-Oberrohr sitzen.

Bitte schließen Sie die SuperLock nie, wenn die Sattelstütze entfernt wurde. Das Rahmenrohr könnte dadurch stark beschädigt werden.

Schließen Sie den Hebel mit mäßiger Kraft und stellen Sie die Klemmkraft mittels der gerasterten Rändelschraube so ein, daß ein Verdrehen der Sattelstütze mit Kraftaufwand nicht mehr möglich ist. Machen Sie zwischendurch immer wieder eine Verdrehprobe.

ACHTUNG bei Carbonschäften: „Knallen“ Sie die Sattelstützenklemme nicht „blind zu“.

Montage der SuperLock am Liteville Rahmen:

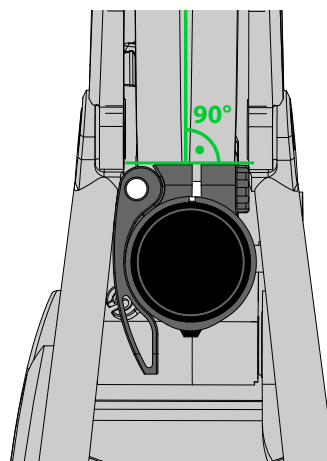

Syntace SuperLock am Liteville Rahmen

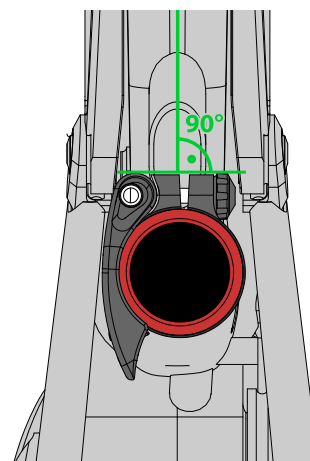

Syntace SuperLock2 am Liteville Rahmen

Erweiterte Montagemöglichkeit der SuperLock

Für eine noch einfachere, schnellere Bedienung unterwegs montieren Sie die SuperLock wie folgt: Stecken Sie die Klemme auf das Sitzrohr. Achten Sie darauf, dass die Klemme gerade auf dem Sitzrohr geklemmt ist.



SuperLock: Bohren Sie mit einem 3,3 mm Bohrer nun durch das bereits vorhandene Loch an der Rückseite der SuperLock und durch das Sitzrohr des Rahmens (Bild).

SuperLock2: Bohren Sie mit einem 4,2 mm Bohrer nun durch das bereits vorhandene Loch seitlich unter dem Hebel und durch das Sitzrohr des Rahmens.

Entgraten Sie das in den Rahmen gebohrte Loch (von innen) mit einem feinkörnigen Schleifpapier, damit die Sattelstütze nicht zerkratzt.



Schneiden Sie nun mit einem Gewindeschneider bei aufgesteckter SuperLock ein M4 Gewinde (bzw. M5 bei SuperLock2) in das Loch der SuperLock (Bild) und nahtlos weiter in den Rahmen.



Die SuperLock kann jetzt auf dem Sitzrohr montiert und mit der beiliegenden Kunststoffschraube mit „Gefühl“ (0,5 Nm) fixiert werden (Bild).

TIPP: Beim Verstellen der Sattelstütze auf dem Trail muß die Schnellspannklemme nicht wie üblich festgehalten und jedes Mal „justiert“ werden.

Sondern: Einfach Sattelstütze auf gewünschte Höhe ziehen, Sattel gerade stellen, Klemmhebel zu und ab!

Sollten Sie einen Punkt dieser Anleitung nicht völlig verstanden haben, zögern Sie nicht und wenden Sie sich einfach an Ihren Fachhändler oder direkt an Syntace.

Sachmängelhaftung und Garantie

Die Syntace GmbH gewährt Ihnen neben der 2-jährigen gesetzlichen Gewährleistung eine Garantie **für 10 Jahre ab Kaufdatum** auf alle Material- und Herstellungsfehler. Voraussetzung ist: Alle Komponenten müssen gemäß den Montageanleitungen verbaut und verwendet werden.

Syntace repariert oder ersetzt nach eigenem Ermessen ausschließlich das fragliche Syntace oder Liteville Produkt.

Achtung: Sollte der Austausch eines Litevillerrahmens notwendig sein erfolgt dieser innerhalb der ersten 5 Jahre ebenfalls kostenlos, danach für eine Pauschale von 50% der jeweils aktuellen unverbindl. Verkaufspreisempfehlung. Beim Liteville 901 gelten 3+7 Jahre, Downhill-Einsatz inbegriffen!

Falls Sie einen Garantiefall geltend machen wollen, senden Sie bitte das Produkt mit einer schriftlichen Erläuterung des Fehlers an:

Syntace GmbH, Dammweg 1, 83342 Tacherting / Germany

Tel. +49 8634-66 666, Fax: 6365, Email: syntace@syntace.de

Über diese Garantie hinaus werden wir jedem Eigentümer eines Syntace- oder Liteville-Produkts auch für Schäden durch eigenes Verschulden, d.h. etwa Fehlgebrauch oder Unfalleinwirkung (z.B. mit dem Fahrrad auf dem Dach in die Garage) ein günstiges Kulanzangebot machen... auch noch nach Jahren. Denn mit Syntace- und Liteville-Produkten sind Sie auch nach dem Kauf in guten Händen.

Ihr Syntace Team



Jo Klieber